

ΧΡΗΜΑΤΟΚΙΒΩΤΙΟ ΜΕ ΣΥΝΑΓΕΡΜΟ

ΠΡΟΣΟΧΗ:
ΚΙΝΔΥΝΟΣ ΠΝΙΓΜΟΥ - μικρά κομμάτια.
Όχι για Παιδιά κάτω των 3 ετών.

Προς τους Γονείς: Διαβάστε όλες τις οδηγίες προτού παράχετε καθοδήγηση στα παιδιά σας.

Α. ΜΗΝΥΜΑΤΑ ΑΣΦΑΛΕΙΑΣ

1. Παρακαλώ διαβάστε όλες αυτές τις οδηγίες.
2. Απαιτείται βοήθεια και επίβλεψη από ενήλικα συνεχώς.
3. Αυτή η συσκευή προορίζεται για παιδιά άνω των 8 ετών.
4. Αυτή η συσκευή και το ολοκληρωμένο προϊόν περιέχουν μικρά κομμάτια που μπορεί να προκαλέσουν πνιγμό αν δεν χρησιμοποιηθούν σωστά. Κρατήστε τα μακριά από παιδιά κάτω των 3 ετών.
5. Για την αποφυγή πιθανών βραχυκυκλωμάτων, μην αγγίζετε ποτέ τις επαφές μέσα στη θήκη της μπαταρίας με οτιδήποτε μεταλλικό.

Β. ΧΡΗΣΗ ΤΗΣ ΜΠΑΤΑΡΙΑΣ

1. Αυτό το παιχνίδι χρειάζεται μία μπαταρία 1,5volt AA (δεν περιλαμβάνεται).
2. Για καλύτερα αποτελέσματα, πάντα να χρησιμοποιείτε φρέσκια μπαταρία.
3. Σιγουρευτείτε ότι τοποθετείτε τη μπαταρία σύμφωνα με τις σωστές πολικότητες.
4. Αφαιρέστε τη μπαταρία όταν δεν το χρησιμοποιείτε.
5. Αντικαταστήστε την εξαντλημένη μπαταρία αμέσως για να αποφύγετε να προκαλέσετε πιθανή ζημιά στο παιχνίδι.
6. Αν η μπαταρία είναι επαναφορτιζόμενη θα πρέπει να αφαιρείται από το παιχνίδι προτού τη φορτίσετε.
7. Η επαναφορτιζόμενη μπαταρία θα πρέπει να φορτίζεται υπό την επίβλεψη ενήλικα.
8. Μην επιχειρήσετε να φορτίσετε μη-επαναφορτιζόμενες μπαταρίες.
9. Σιγουρευτείτε ότι τα τροφοδοτικά ενέργειας δεν έχουν βραχυκυκλωθεί.

Γ. ΠΕΡΙΕΧΟΝΤΑΙ

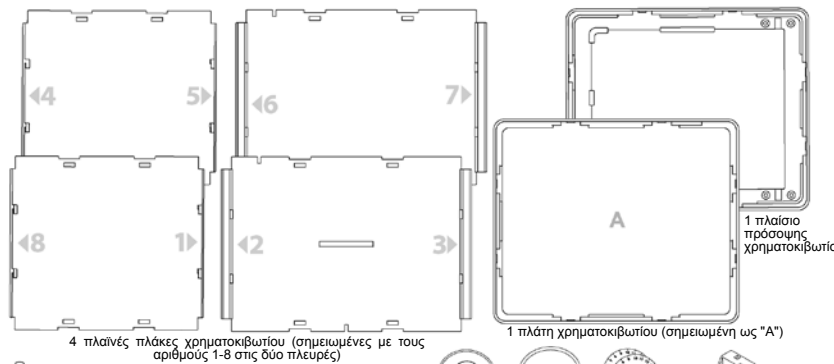

(Επίσης απαιτούνται αλλά δεν περιλαμβάνονται: 1 x μπαταρία AA 1,5volt, μικρό σταυροκαταβίδιο.)

Δ. ΣΥΝΑΡΜΟΛΟΓΗΣΗ ΤΗΣ ΠΟΡΤΑΣ

1. Εισάγετε συρταρωτά τον άξονα του καντράν μέσα στην τρύπα στο κέντρο της πόρτας του χρηματοκιβωτίου. Πιέστε τον οδοντωτό τροχό πάνω στον άξονα. Ευθυγραμμίστε την εσοχή στον οδοντωτό τροχό με τη μικρή γραμμή στην άκρη του καντράν. Οι εσοχές του άξονα μέσα στην οβάλ τρύπα στον τροχό. Ασφαλίστε με μία βίδα με παξιμάδι. Μην τη σφίξετε πολύ, ο τροχός και το καντράν θα πρέπει να μπορούν να γυρνάνε άνετα.

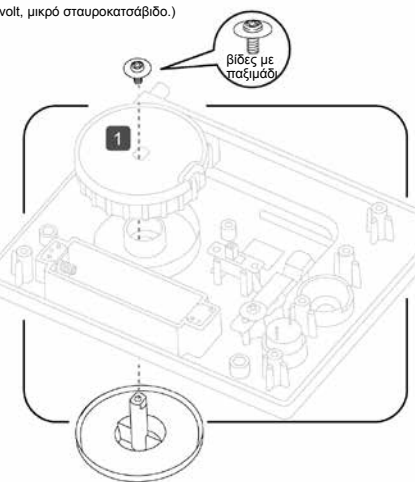

2. Εισάγετε τον ανασταλτικό βραχίονα πάνω στο καρφίο κοντά στον οδοντωτό τροχό. Το μικρό καρφίο που είναι πάνω στο βραχίονα πρέπει να δείχνει προς την αντίθετη κατεύθυνση από τον οδοντωτό τροχό.
3. Κρατήστε τη μία άκρη του ελατηρίου πάνω στο καρφίο του ανασταλτικού βραχίονα. Πιέστε το καρφίο που είναι πάνω στην πλάκα συγκράτησης του ελατηρίου μέσα στη μία άκρη του ελατηρίου και εισάγετε την πλάκα μέσα στη βάση της.

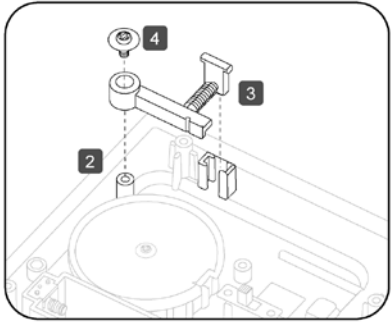

4. Ασφαλίστε το μπράτσο με μία βίδα με παξιμάδι, αλλά μη τη σφίξετε πολύ - το μπράτσο θα πρέπει να μπορεί να περιστρέφεται ελεύθερα.

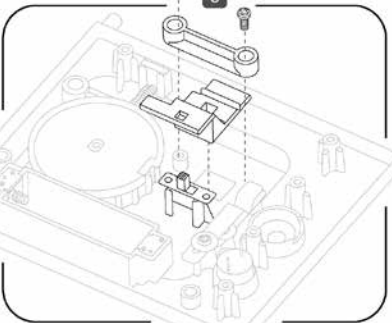

5. Βάλτε το ρυθμιστικό του διακόπτη πάνω από τον διακόπτη, με τον μαύρο μοχλό του διακόπτη να προεξέχει από μια μικρή τρύπα. Προσθέστε το κάλυμμα του διακόπτη και ασφαλίστε το με δύο απλές βίδες.

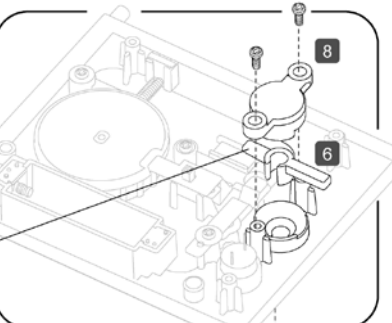

6. Βάλτε το μάνταλο της κλειδαριάς μέσα στο πίσω μέρος της κλειδαριάς.
7. Γυρίστε το μάνταλο έτσι ώστε ο κοντός βραχίονάς του να παγιδεύεται ανάμεσα στις μεταλλικές επαφές και ο μακρύς βραχίονας να βρίσκεται ελάχιστα πάνω από την άκρη της πόρτας.

8. Προσθέστε το κάλυμμα της κλειδαριάς και ασφαλίστε το με δύο βίδες. Ελέγξτε ότι η κλειδαριά δουλεύει με το κλειδί.

Ε. ΣΥΝΔΕΣΤΕ ΤΟ ΚΥΚΛΩΜΑ

9. Σιγουρευτείτε ότι το κουδούνι συναγερμού είναι τοποθετημένο στην εσοχή του στην πόρτα του χρηματοκιβωτίου. Πιέστε το καλώδιο που περισσεύει από το κουδούνι και το κόκκινο καλώδιο από τη θήκη της μπαταρίας μέσα στο τερματικό δίπλο στο κουδούνι. Ασφαλίστε τα καλώδια στη θέση τους με ένα καπάκι τερματικού.

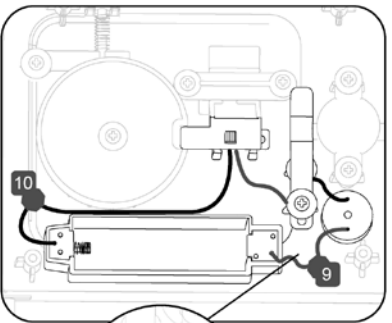

10. Πιέστε το άλλο καλώδιο από τον διακόπτη και το μαύρο καλώδιο από τη θήκη της μπαταρίας μέσα στην άλλη τρύπα τερματικού δίπλο στη θήκη της μπαταρίας. Ασφαλίστε τα καλώδια με ένα καπάκι τερματικού.



ΣΤ. ΒΑΛΤΕ ΤΟΝ ΚΩΔΙΚΟ

11. Γυρίστε το καντράν έτσι ώστε η τελεία πάνω σε αυτό να ευθυγραμμίζεται με το τριγωνικό σημάδι πάνω στην πόρτα.

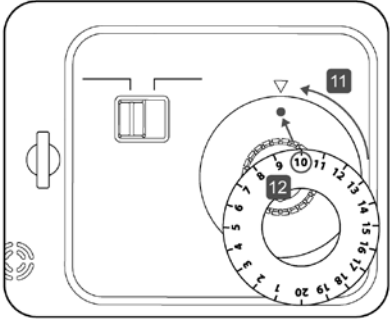

12. Τώρα πάρτε το αυτοκόλλητο με τους αριθμούς για το καντράν. Διαλέξτε έναν αριθμό για να είναι ο προσωπικός σας κωδικός (PIN) (π.χ. 10). Βάλτε το αυτοκόλλητο έτσι ώστε ο αριθμός που έχετε επιλέξει να βρίσκεται ακριβώς πάνω στην τελεία και το τριγωνικό σημάδι να δείχνει προς τον αριθμό (δηλ. 10, σε αυτό το παράδειγμα).

Σημειώσεις: υπάρχει ένα επιπλέον αυτοκόλλητο με αριθμούς που περιλαμβάνεται. Μπορείτε να αλλάξετε τον αριθμό του κωδικού σας στο μέλλον αντικαθιστώντας το αυτοκόλλητο με ένα καινούριο.

Ζ. ΣΥΝΑΡΜΟΛΟΓΗΣΗ ΤΟΥ ΠΛΑΙΣΙΟΥ ΠΡΟΣΟΨΗΣ

13. Εισάγετε το πλαίσιο πρόσοψης, συναρμολογήστε το με 4 βίδες.

14. Ξεκλειδώστε την κλειδαριά με το κλειδί. Τοποθετήστε το πλαίσιο πρόσοψης στη μπροστινή πόρτα του χρηματοκιβωτίου έτσι ώστε οι άξονες στην πόρτα να ταιριάζουν ακριβώς ανάμεσα στα καρφία του πλαισίου. Στερεώστε τα δύο καλύμματα με τους μεντεσέδες πάνω από τους άξονες χρησιμοποιώντας βίδες.

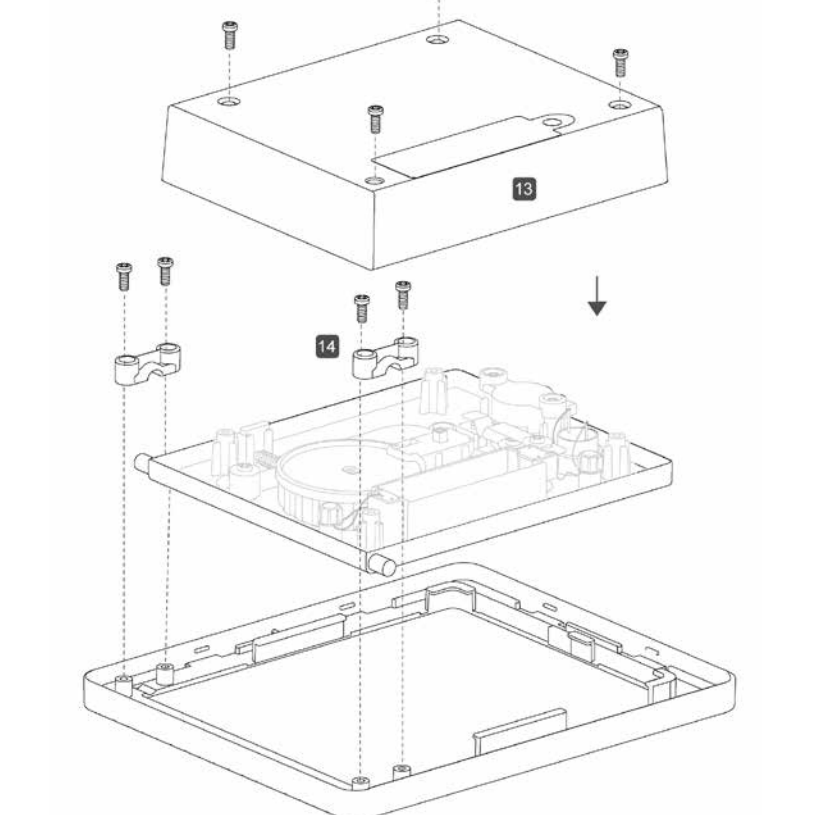

Η. ΣΥΝΑΡΜΟΛΟΓΗΣΗ ΤΟΥ ΧΡΗΜΑΤΟΚΙΒΩΤΙΟΥ

- Το χρηματοκιβώτιο αποτελείται από το πλαίσιο πρόσοψης (με την πόρτα), που μόλις μετακινήσατε, το πίσω κάλυμμα (σημειωμένο ως "Α"), και 4 πλακέτες με σημειωμένους αριθμούς για τα δύο πλαίσια. Όλες οι πλακέτες έχουν αλληλένδετους γάντζους κατά μήκος των άκρων τους. Μόλις οι πλακέτες ενωθούν, δε θα πρέπει να αποσυναρμολογηθούν ξανά.

15. Πάρτε τις πλακέτες για τα τέσσερα πλαίσια. Τοποθετήστε τις πλακέτες όπως φαίνεται στο διάγραμμα, έτσι ώστε οι αριθμοί στις πλακέτες να βρίσκονται στη σειρά. Όλοι οι αριθμοί πρέπει να είναι σε όρθια θέση.

16. Ακολουθώντας την ακολουθία των αριθμών (ξεκινώντας με τις πλευρές 1 και 2...), ενώστε τις πλακέτες μαζί εισάγοντας τους γάντζους στη θέση τους. Αυτό θα σχηματίσει μία κατασκευή "τούνελ" με τέσσερις πλευρές.

17. Τώρα τοποθετήστε την επίπεδη πλακέτα για το πίσω μέρος (σημειωμένη ως Α) πάνω σε μία επιφάνεια τραπέζιου, με το γράμμα "Α" να κοιτάζει προς την κατεύθυνσή σας σε όρθια θέση.

18. Τοποθετήστε την κατασκευή τούνελ σε τέτοια θέση ώστε η πλευρά με την εσοχή για τα κέρματα να κοιτάζει στην αντίθετη από εσάς κατεύθυνση, όπως φαίνεται στο διάγραμμα. Ενώστε την κατασκευή τούνελ με την πλακέτα για το πίσω μέρος. (Σημείωση: αν οι θέσεις των πλακών είναι σωστές, θα πρέπει να ενωθούν με την πλακέτα για το πίσω μέρος χωρίς δυσκολία. Αν χρειαστεί να πιέσετε με δύναμη για να τα ενώσετε, αποσυναρμολογήστε τις πλάκες και επαναλάβετε τα βήματα 15 ως 16).

19. Τέλος, ενώστε και την πλακέτα της μπροστινής πόρτας, με την κλειδαριά στα αριστερά σας, όπως φαίνεται στο διάγραμμα. Μόλις έχει μπει και η πλακέτα της πόρτας σωστά, ολοκληρή η κατασκευή του κουτιού θα κλειδώσει σε σχήμα, και δε θα πρέπει να αποσυναρμολογηθεί.

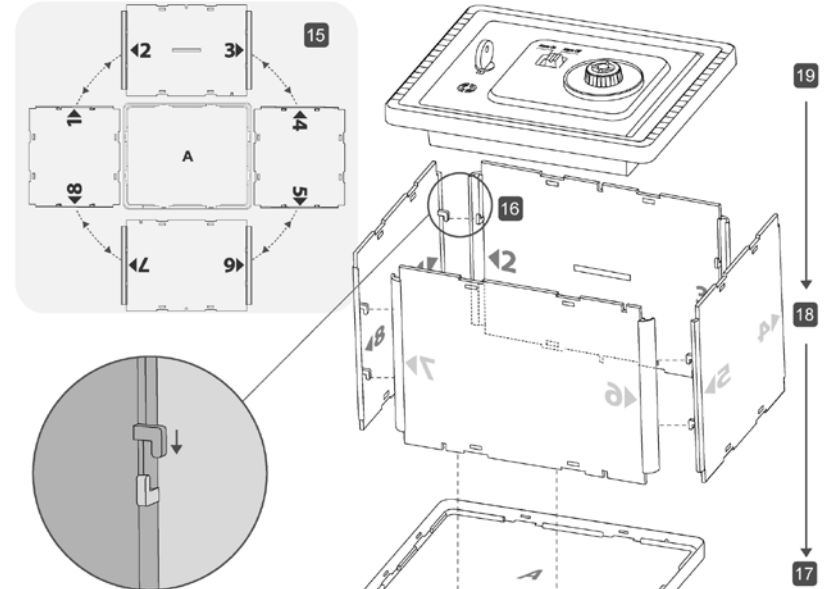

Θ. ΒΑΖΟΝΤΑΣ/ΑΝΤΙΚΑΘΙΣΤΩΝΤΑΣ ΤΗ ΜΠΑΤΑΡΙΑ

- Μετακινήστε το διακόπτη συναγερμού στη θέση ALARM OFF. (Σημείωση: για να μπορεί ο διακόπτης να κινηθεί προς τη θέση "Alarm Off", πρέπει πάντα να γυρίζετε το καντράν έτσι ώστε το τριγωνικό σημάδι να δείχνει προς τον κωδικό ασφαλείας που έχετε επιλέξει.)

20. Τώρα ξεκλειδώστε την πόρτα με το κλειδί και ανοίξτε την πόρτα. Βάλτε μία μπαταρία AA μέσα στη θήκη. Τοποθετήστε το κάλυμμα και ασφαλίστε το με μία βίδα.

Ι. ΔΟΚΙΜΑΣΤΕ ΤΟ ΣΥΝΑΓΕΡΜΟ

- Ξεκινήστε με την πόρτα ανοιχτή, το κλειδί στην ξεκλειδωτή θέση και το διακόπτη στη θέση "Alarm Off" (δηλ. Στα δεξιά). Θυμηθείτε ότι θα πρέπει να γυρίσετε το καντράν στον σωστό κωδικό προτού μπορείτε να μετακινήσετε το διακόπτη στη θέση "Alarm Off".

- Τώρα κλείστε την πόρτα. Κλειδώστε τη με το κλειδί.
- Μετακινήστε το διακόπτη στη θέση "Alarm On" (δηλ. Στα αριστερά).
- Γυρίστε το καντράν έτσι ώστε το σημάδι ένδειξης στην πόρτα να δείχνει προς έναν αριθμό διαφορετικό από τον κωδικό σας.
- Τώρα προσπαθήστε να μετακινήσετε το διακόπτη στη θέση "Alarm Off". Δε θα πρέπει να μετακινείται. Ο συναγερμός ΔΕΝ είναι απενεργοποιημένος.
- Προσπαθήστε να ανοίξετε την κλειδαριά της πόρτας με το κλειδί τώρα, και θα χτυπήσει ο συναγερμός.
- Τώρα βάλτε το συναγερμό στο off γυρίζοντας το κλειδί στην κλειδαριά της πόρτας και πάλι.
- Στη συνέχεια γυρίστε το καντράν στο σωστό κωδικό.
- Βάλτε το διακόπτη του συναγερμού στη θέση "Alarm Off". Τώρα ο συναγερμός είναι απενεργοποιημένος.

- Γυρίστε το κλειδί για να ξεκλειδώσετε την πόρτα. Ο συναγερμός δε θα ακουστεί και μπορείτε να ανοίξετε την πόρτα τώρα.

Αν ο συναγερμός δε δουλεύει σωστά, κοιτάξτε στην παράγραφο επίλυσης προβλημάτων παρακάτω.

Συχαρητήρια, το χρηματοκιβώτιό σας με συναγερμό έχει ολοκληρωθεί.

Κ. ΛΕΙΤΟΥΡΓΙΕΣ

Αυτό είναι ένα χρηματοκιβώτιο με διπλή προστασία. Ο "κατάσκοπος" ή "διαρρήκτης" πρέπει να έχει στην κατοχή του τόσο το κλειδί όσο και τον κωδικό ασφαλείας ώστε να μπορεί να ανοίξει το χρηματοκιβώτιο χωρίς να ενεργοποιήσει το συναγερμό. Ξεκινήστε με την πόρτα ανοιχτή, το κλειδί στην ξεκλειδωτή θέση και το διακόπτη στη θέση "Alarm Off".

Για να κλείσετε το χρηματοκιβώτιο Κλείστε την πόρτα. Γυρίστε το κλειδί στα αριστερά για να κλειδώσετε την πόρτα. Βάλτε το διακόπτη στην αριστερή θέση και γυρίστε το καντράν μερικές φορές έτσι ώστε το σημάδι ένδειξης να μη δείχνει προς τον κωδικό που έχετε επιλέξει. Τώρα αν επιχειρήσει κάποιος να ανοίξει την

πόρτα γυρίζοντας το κλειδί, θα ηχήσει ο συναγερμός. Για να ανοίξετε το χρηματοκιβώτιο

Γυρίστε το καντράν μέχρι ο δείκτης στην πόρτα να δείχνει προς τον σωστό κωδικό. Βάλτε το διακόπτη στη θέση "Alarm Off". Τώρα μπορείτε να γυρίσετε το κλειδί χωρίς να ενεργοποιήσετε το συναγερμό.

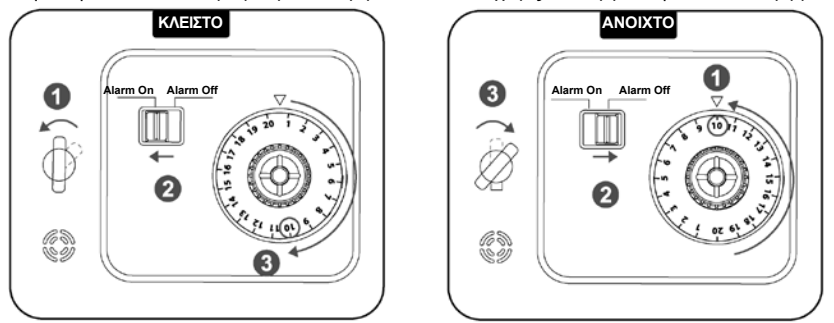

Λ. ΕΠΙΛΥΣΗ ΠΡΟΒΛΗΜΑΤΩΝ

Αν δεν ηχεί ο συναγερμός:

- Ελέγξτε ότι χρησιμοποιείτε φρέσκια μπαταρία.
- Ελέγξτε ότι η μπαταρία έχει τοποθετηθεί σύμφωνα με τις σωστές πολικότητες μέσα στη θήκη.
- Ελέγξτε ότι όλα τα καλώδια αγγίζουν τα καπάκια των μεταλλικών τροφοδοτικών.
- Ελέγξτε ότι όλα τα καλώδια είναι αποδεδειγμένα σωστά.
- Ελέγξτε ότι το μάνταλο της κλειδαριάς είναι τοποθετημένο σωστά ανάμεσα στις μεταλλικές επαφές όταν το κλειδί γυρίζει στη θέση ξεκλειδώματος. Όταν γυρίζετε το κλειδί στη θέση κλειδώματος, οι μεταλλικές πλάκες θα πρέπει να έρχονται και πάλι σε επαφή.

Μ. ΠΩΣ ΛΕΙΤΟΥΡΓΕΙ

Η μπαταρία συνδέεται με το κουδούνι συναγερμού με δύο διακόπτες: ο ένας βρίσκεται πίσω από τον διακόπτη που μετακινείται και ο άλλος στην κλειδαριά, που σχηματίζεται από τις δύο μεταλλικές επαφές. Οι δύο διακόπτες είναι αλληλένδετοι, ώστε αν ο ένας από τους δύο είναι ανοιχτός, δεν ηχεί ο συναγερμός. Όταν ο διακόπτης που μετακινείται είναι στα δεξιά (θέση Alarm Off) ο διακόπτης πίσω από αυτόν είναι ανοιχτός, ώστε ο συναγερμός να μη μπορεί να χτυπήσει, ανεξάρτητα από τη θέση στην οποία βρίσκεται το κλειδί. Όταν ο διακόπτης που μετακινείται είναι στα αριστερά (θέση Alarm On) και το κλειδί είναι γυρισμένο στα δεξιά, και οι δύο διακόπτες είναι ανοιχτοί και ηχεί ο συναγερμός.

Ν. ΔΙΑΣΚΕΔΑΣΤΙΚΕΣ ΠΛΗΡΟΦΟΡΙΕΣ

- Τα χρηματοκιβώτια κανονικά φτιάχνονται από μέταλλο για να αποτρέψουν τους διαρρήκτες από το να τα ανοίξουν και να πάρουν το περιεχόμενό τους.
- Ένα χρηματοκιβώτιο με κλειδί μπορεί να ξεκλειδώσει με ένα κλειδί.
- Ένα χρηματοκιβώτιο με συνδυασμό μπορεί να ξεκλειδώσει πιέζοντας μία σειρά κλειδιών ή σχηματίζοντας μία σειρά αριθμών.
- Ένα χρηματοκιβώτιο με χρονοκαθυστέρηση είναι ένα χρηματοκιβώτιο συνδεδεμένο με ένα ρολόι, ώστε να μπορεί να ξεκλειδωθεί μόνο σε συγκεκριμένες ώρες της μέρας.
- Ένα χρηματοκιβώτιο αντιπирισπασμού είναι μεταμφιεσμένο σε ένα άλλο αντικείμενο, όπως ένα βιβλίο ή ένα κονσερβοκούπι.
- Πολλά χρηματοκιβώτια είναι άφλεκτα και αδιάβροχα ώστε το περιεχόμενό τους να διασώζεται από φλογόμενο κτίριο ή σε περίπτωση πλημμύρας.
- Ένας χάκερ χρηματοκιβωτίων είναι ένας άνδρππος που προσπαθεί να ανοίξει χρηματοκιβώτια χωρίς να χρειάζεται το κλειδί ή τον συνδυασμό των αριθμών. Αυτό το θέμα είναι πολύ δημοφιλές στις ταινίες!
- Ένα θησαυροφυλάκιο είναι ένα δωμάτιο που λειτουργεί σαν ένα γιγαντιαίο χρηματοκιβώτιο. Έχει πολύ δυνατούς τοίχους, πάτωμα και ταβάνι, και μία βαριά πόρτα κλειδώματος.

ΕΡΩΤΗΣΕΙΣ & ΣΧΟΛΙΑ
Σας εκτιμούμε ως πελάτη και η ικανοποίησή σας με αυτό το προϊόν είναι σημαντική για εμάς. Σε περίπτωση που έχετε οποιαδήποτε σχόλια, ή ερωτήσεις, ή διαπιστώσετε ότι κάποια από τα κομμάτια της συσκευασίας λείπουν ή είναι ελαττωματικά, παρακαλούμε διαβάστε με επικοινωνήστε με το διανομέα μας στη χώρα σας, ή διεύθυνση που σπού αναγράφεται στη συσκευασία. Είστε επίσης ευπρόσδεκτοι να επικοινωνήσετε με την ομάδα διαφημιστικής υποστήριξης του προϊόντος στο Email: infodesk@4M-IND.com, Fax (852) 25911556, Tel (852) 28936241, Web site: WWW.4M-IND.COM