

# Φωτιστικό Νεράιδα

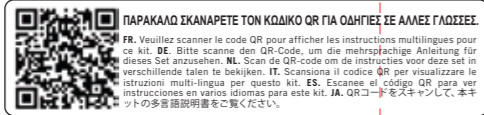

ΠΑΡΑΚΑΛΩ ΣΚΑΝΑΡΕΤΕ ΤΟΝ ΚΩΔΙΚΟ QR ΓΙΑ ΟΔΗΓΙΕΣ ΣΕ ΑΛΛΕΣ ΓΛΩΣΣΕΣ.  
 FR. Veuillez scanner le code QR pour afficher les instructions multilingues pour ce kit. DE. Bitte scannen den QR-Code, um die mehrsprachige Anleitung für dieses Set anzusehen. NL. Scan de QR-code om de instructies voor deze set in verschillende talen te bekijken. IT. Scansiona il codice QR per visualizzare le istruzioni multi-lingua per questo kit. ES. Escanea el código QR para ver instrucciones en varios idiomas para este kit. JA. QRコードをスキャンして、本キットの多言語説明書をご覧ください。

**⚠ ΠΡΟΣΟΧΗ:**  
**ΚΙΝΔΥΝΟΣ ΠΝΙΓΜΟΥ - Μικρά Κομμάτια.**  
 Δεν είναι κατάλληλο για παιδιά κάτω των 3 ετών.

## A. ΟΔΗΓΙΕΣ ΑΣΦΑΛΕΙΑΣ

1. Παρακαλούμε διαβάστε τις οδηγίες προσεκτικά πριν χρησιμοποιήσετε το προϊόν, ακολουθήστε τες και κρατήστε τες για μελλοντική αναφορά.
2. Συνιστάται βοήθεια και επίβλεψη από ενήλικα πάντοτε.
3. Αυτή η συσκευασία προορίζεται για παιδιά ηλικίας άνω των 5 ετών.
4. Αυτή η συσκευασία και το τελικό της προϊόν περιέχουν μικρά κομμάτια τα οποία ενδέχεται να προκαλέσουν πνιγμό αν δεν χρησιμοποιηθούν σωστά. Κρατήστε τα μακριά από παιδιά κάτω των 3 ετών.
5. Για να αποφύγετε τυχόν βραχυκύκλωμα, διατηρήστε τα μεταλλικά άκρα του καλωδίου μέσα στη θήκη της μπαταρίας μακριά από μεταλλικά αντικείμενα.
6. Τοποθετήστε τις μπαταρίες μόνο μετά τη συναρμολόγηση του προϊόντος. Απαιτείται επίβλεψη από ενήλικα.
7. Πλύνετε καλά τα χέρια σας αφού χρησιμοποιήσετε το γκλίτερ ή την κόλλα.
8. Χρησιμοποιήστε το γκλίτερ με προσοχή. Αποφύγετε την επαφή με τα μάτια και μην το εισπνέετε.

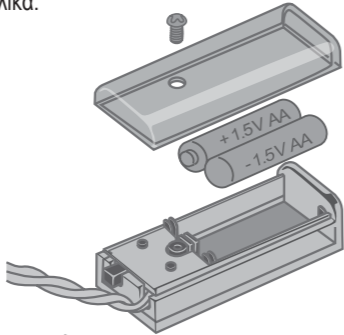

## B. ΧΡΗΣΗ ΜΠΑΤΑΡΙΩΝ

1. Αυτή η συσκευασία απαιτεί δύο μπαταρίες AA των 1,5V. (Δεν συμπεριλαμβάνονται στη συσκευασία).
2. Για καλύτερα αποτελέσματα, να χρησιμοποιείτε πάντα νέες μπαταρίες.
3. Σιγουρευτείτε ότι τοποθετήσατε σωστά τις μπαταρίες.
4. Αφαιρέστε τις μπαταρίες από το προϊόν, όταν δεν το χρησιμοποιείτε.
5. Αντικαταστήστε τις εξαντλημένες μπαταρίες αμέσως για να αποφύγετε πιθανή βλάβη του προϊόντος.
6. Οι επαναφορτιζόμενες μπαταρίες πρέπει να αφαιρούνται από το προϊόν προτού επαναφορτιστούν.
7. Οι επαναφορτιζόμενες μπαταρίες πρέπει να επαναφορτίζονται υπό την επίβλεψη ενήλικα.
8. Σιγουρευτείτε ότι δεν έχουν βραχυκυκλώσει οι ακροδέκτες τροφοδοσίας που βρίσκονται στη θήκη της μπαταρίας.
9. Μην επιχειρήσετε να επαναφορτίσετε μη επαναφορτιζόμενες μπαταρίες.
10. Μην χρησιμοποιείτε μαζί παλιές και νέες μπαταρίες.
11. Μην χρησιμοποιείτε μαζί αλκαλικές, κανονικές (ψευδαργύρου άνθρακα) ή επαναφορτιζόμενες μπαταρίες.
12. Ξεβιδώστε το καπάκι από τη θήκη της μπαταρίας για να αντικαταστήσετε τη μπαταρία. Απαιτείται επίβλεψη από ενήλικα.

Τοποθετήστε δύο μπαταρίες AA των 1,5V στη θήκη τους. Βεβαιωθείτε ότι οι μπαταρίες τοποθετούνται με τη σωστή κατεύθυνση (η επίπεδη άκρη της μπαταρίας τοποθετείται πάντα προς το ελατήριο). Απαιτείται επίβλεψη από ενήλικα.

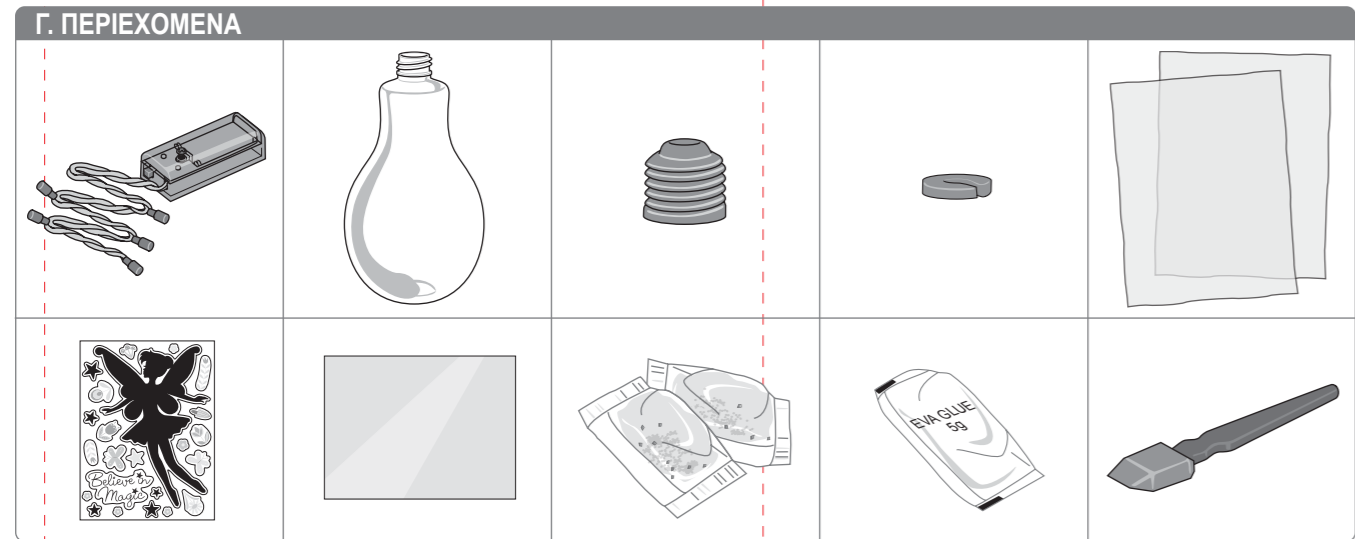

Περιεχόμενα: Καλώδιο με 5 λαμπάκια x 1, λαμπτήρας x 1, κάλυμμα λαμπτήρα x 1, πλαστικό κλιπ x 1, A4 χάρτινο σχέδιο x 2, αυτοκόλλητο x 1, διαφανής μεμβράνη x 1, συσκευασία με γκλίτερ x 2, πινέλο με σφουγγάρι, κόλλα x 1 και λεπτομερείς οδηγίες. Απαιτείται επίσης αλλά δεν περιλαμβάνεται σε αυτή τη συσκευασία: ένα μικρό σταυροκατσάβιδο, 2 μπαταρίες 1,5V AA και ένα ψαλίδι. Απαιτείται επίβλεψη από ενήλικα.

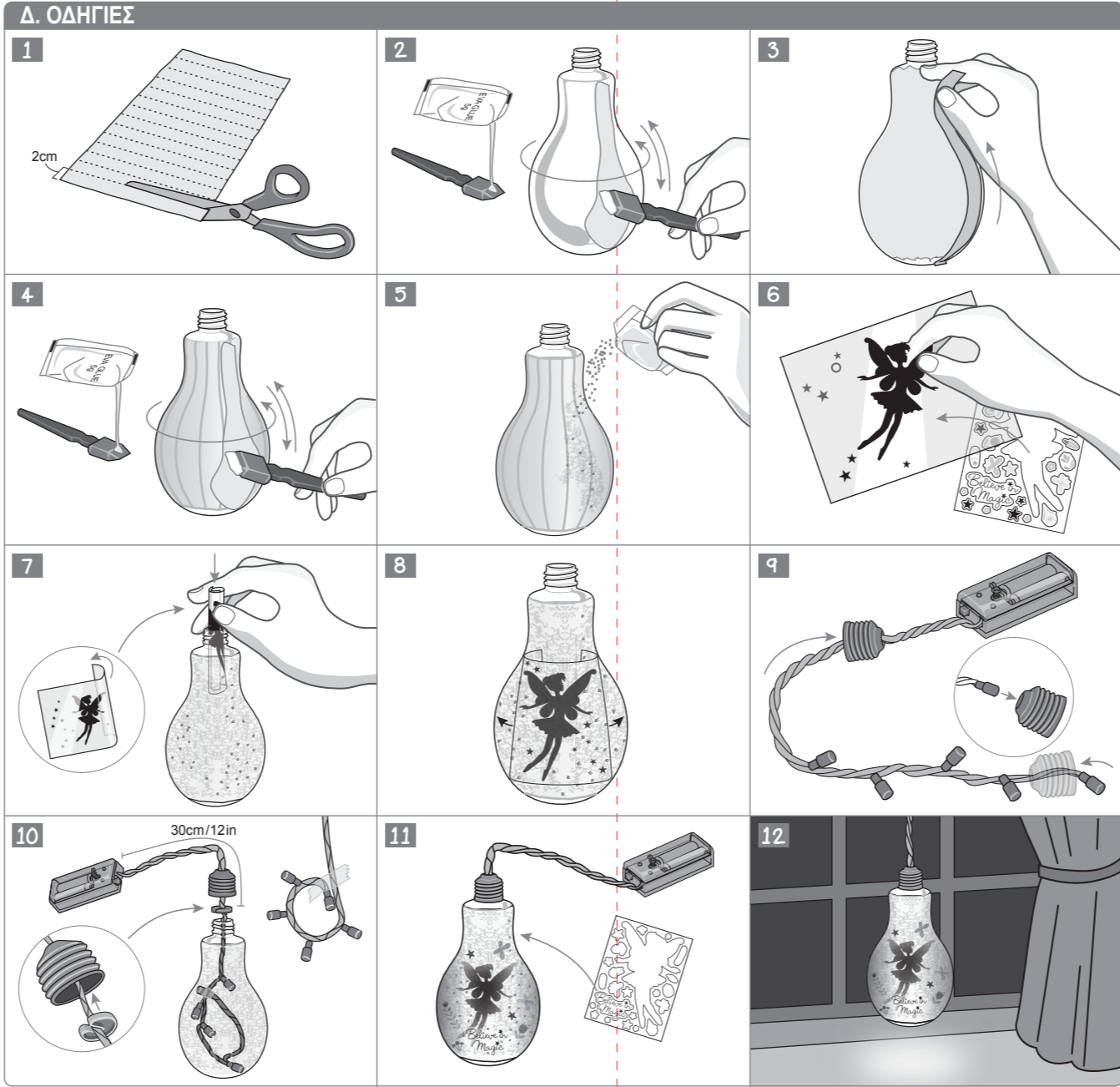

1. Κόψτε το χάρτινο σχέδιο σε ταινίες πλάτους 2 εκ. Απαιτείται ψαλίδι αλλά δεν περιλαμβάνεται, απαιτείται επίβλεψη ενηλίκων.
2. Χρησιμοποιήστε το πινέλο με το σφουγγάρι που περιλαμβάνεται για να βάλετε μια στρώση κόλλας στην επιφάνεια του λαμπτήρα.
3. Τοποθετήστε τις ταινίες του χάρτινου σχεδίου στον λαμπτήρα από κάτω προς τα πάνω, όπως φαίνεται, εξασφαλίζοντας ότι καλύπτετε ολόκληρη την επιφάνεια της φιάλης.
4. Εφαρμόστε ένα δεύτερο λεπτό στρώμα κόλλας πάνω στον λαμπτήρα.
5. Ρίξτε το γκλίτερ στην επιφάνεια που βάλατε την κόλλα και αφήστε την κόλλα να στεγνώσει.
6. Πάρτε τη φιγούρα της νεράιδας από τα αυτοκόλλητα και τοποθετήστε το στο κέντρο της διαφανούς μεμβράνης.
7. Διπλώστε τη διαφανή μεμβράνη και τοποθετήστε τη στον λαμπτήρα.
8. Αφήστε τη διαφανή μεμβράνη να ξεδιπλώσει μέσα στον λαμπτήρα. Ρυθμίστε τη θέση της διαφανούς μεμβράνης έτσι ώστε η νεραϊδοφιγούρα να βρίσκεται στο κέντρο της λάμπας (μπορείτε να χρησιμοποιήσετε ένα ξύλο ή μολύβι για να τη μετακινήσετε μέσα στη λάμπα).
9. Τοποθετήστε το καλώδιο με τα λαμπάκια στο κάλυμμα του λαμπτήρα.
10. Ασφαλίστε το πλαστικό κλιπ με το ηλεκτρικό καλώδιο μήκους 30 εκ. από τη θήκη της μπαταρίας. Συνδέστε το καλώδιο με τα λαμπάκια σε βρόχο και ασφαλίστε το με ταινία. Τοποθετήστε το καλώδιο με τα λαμπάκια μέσα στον λαμπτήρα. Αν απαιτείται, ρυθμίστε τη θέση στα λαμπάκια, έτσι ώστε τα περισσότερα να βρίσκονται ομοιόμορφα στο κέντρο.
11. Διακοσμήστε την επιφάνεια του λαμπτήρα με τα αυτοκόλλητα που περιέχονται στη συσκευασία.
12. Η φανταστική σας νεραϊδολάμπα είναι έτοιμη! Κρεμάστε τη στην κρεβατοκάμαρά σας και χρησιμοποιήστε τη σαν διακόσμηση ή για νυχτερινό φωτισμό. Τη νύχτα, ανάψτε τα φώτα με τον διακόπτη ON/OFF στη θήκη της μπαταρίας. Αφήστε τη φαντασία σας ελεύθερη και δείτε την νεράιδα σας να ζωντανεύει με τις εναλλαγές των χρωμάτων.

\* Αντιμετώπιση προβλημάτων: Αν το Φωτιστικό Νεράιδα δεν λειτουργεί, ελέγξτε αν οι μπαταρίες έχουν τοποθετηθεί σωστά.

ΕΡΩΤΗΣΕΙΣ & ΣΧΟΛΙΑ: Σας εκτιμούμε ως πελάτη και η ικανοποίησή σας με αυτό το προϊόν είναι σημαντική για εμάς. Σε περίπτωση που έχετε οποιαδήποτε σχόλια ή ερωτήσεις ή διαπιστώσετε ότι κάποια από τα κομμάτια της συσκευασίας λείπουν ή είναι ελαττωματικά, παρακαλώ μη διστάσετε να επικοινωνήσετε με τον διανομέα μας στη χώρα σας, η διεύθυνση του οποίου αναγράφεται στη συσκευασία. Είστε επίσης ευπρόσδεκτοι να επικοινωνήσετε με την ομάδα διαφημιστικής υποστήριξης του προϊόντος στο Email: infodesk@4M-IND.com, Fax (852) 25911556, Tel (852) 28936241, Web site: WWW.4M-IND.COM

©2020 4M INDUSTRIAL DEVELOPMENT LIMITED. ΟΛΑ ΤΑ ΔΙΚΑΙΩΜΑΤΑ ΕΙΝΑΙ ΚΑΤΟΧΥΡΩΜΕΝΑ.